

FICHA DE REGISTRO DE CAMPANAS

Seminario Permanente de Conservación de Campanas

ENTIDAD FEDERATIVA:	Ciudad de México	LOCALIDAD:	SAN PEDRO ATOCPAN, MILPA ALTA, CDMX	
INMUEBLE:	CAPILLA DE SAN MARTÍN CABALLERO	DIRECCIÓN:	CALLE INDEPENDENCIA #66, BO. NUCHTLA C.P. 12200, SAN PEDRO ATOCPAN.	
NOMBRE DE QUIEN LLENO EL FORMATO	DATOS DE CONTACTO:		NOMBRE CAMPANA:	
María Roxana Flores Ramírez, Karina Xochipilli Rossell Pedraza, Elizabeth Minian Romo		roxanafloresrmz@outlook.com		
NOMBRE DE QUIEN TÓMO LAS FOTOGRAFÍAS	DATOS DE CONTACTO:		FECHA DE REGISTRO:	NO. DE CAMPANA
Karina Xochipilli Rossell Pedraza	xochipilli.rosell@gmail.com		16 de octubre del 2023	Campana 1 Norte
REGISTRO EN EL CATALOGO NACIONAL DE MONUMENTOS HISTÓRICOS MUEBLES Y/O INMUEBLE		I-0014400112		¿DÓNDE SE ALMACENAN LAS FOTOGRAFÍAS?

U B I C A C I Ó N	Ubicación en el inmueble	
	Torre campanario	Espadaña
	Campanil	Arco exterior
C	Otro:	
A N C I J E	Anclaje al inmueble	
	Superior	Lateral en muros
	Otro:	

Coquis de ubicación (ubicación en planta general, detalle o algún alzado)

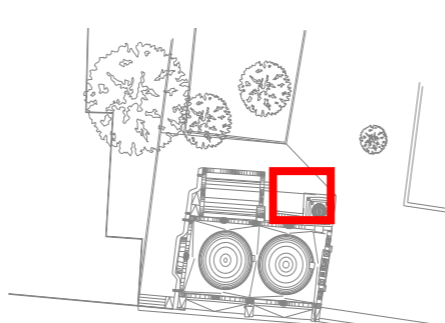

PLANTA DE CONJUNTO

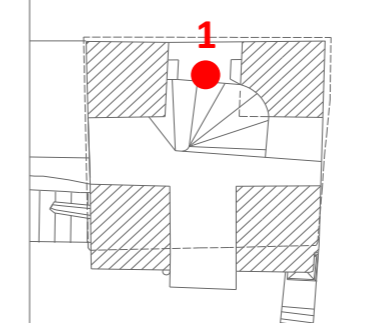

PLANTA PRIMER CUERPO

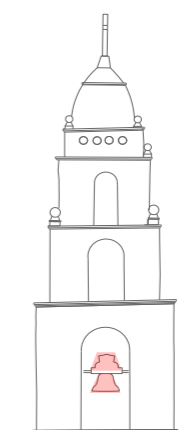

ALZADO NORTE
TORRE CAMPANARIO

C A M P A N A	CAMPANA	
	Se encuentra en uso:	no
	Fecha(si aparece):	Mayo 13 -1934
	Campana fija	Esquila (volteo/ giratoria)
	Reloj o carrilon	
	Dimensiones básicas campana	
	Alto (sin corona) :	50 cm
	Corona (si se puede medir):	8 cm
	Grosor del labio (medir en 3 puntos distintos)	7 cm
	Percutor	
	Sí	No
	Badajo	Martillo
	Dimensiones:	alto 19 cm diam. 8 cm
	Otro largo de cuerda con badajo	
	Soporte campana	
Yugo/Fijo	Volteo/ contrapeso	
Dimensiones:	alto 1.23 cm ancho 40 cm espesor 7 cm	
Otro:	Chumacera de piedra con mortero	
Mecanismo de toque		
Manual	Mecánico	
Motorizado	Otro:	

FOTOGRAFÍAS (colocar fotografías del anverso y reverso)



Observaciones: la campana se toca por el volteo.

FICHA DE REGISTRO DE CAMPANAS

Seminario Permanente de Conservación de Campanas

ENTIDAD FEDERATIVA. Ciudad de México	LOCALIDAD SAN PEDRO ATOCPAN, MILPA ALTA, CDMX		
INMUEBLE: CAPILLA DE SAN MARTÍN CABALLERO	DIRECCIÓN CALLE INDEPENDENCIA #66, BO. NUCHTLA C.P. 12200, SAN PEDRO ATOCPAN.		
NOMBRE DE QUIEN LLENO EL FORMATO	DATOS DE CONTACTO:	NOMBRE CAMPANA:	
María Roxana Flores Ramírez, Karina Xochipilli Rossell Pedraza, Elizabeth Minian Romo	roxanafloresrmz@outlook.com		
NOMBRE DE QUIEN TÓMO LAS FOTOGRAFÍAS	DATOS DE CONTACTO:	FECHA DE REGISTRO:	NO. DE CAMPANA
Karina Xochipilli Rossell Pedraza	xochipilli.rosell@gmail.com	16 de octubre del 2023	Campana 1 Norte
REGISTRO EN EL CATALOGO NACIONAL DE MONUMENTOS HISTÓRICOS MUEBLES Y/O INMUEBLE	I-0014400112	¿DÓNDE SE ALMACENAN LAS FOTOGRAFÍAS?	

Rellene el esquema con las medidas correspondientes:

Tipo de corona. Dibuje el tipo de corona de la campana y/o añadir fotografía.

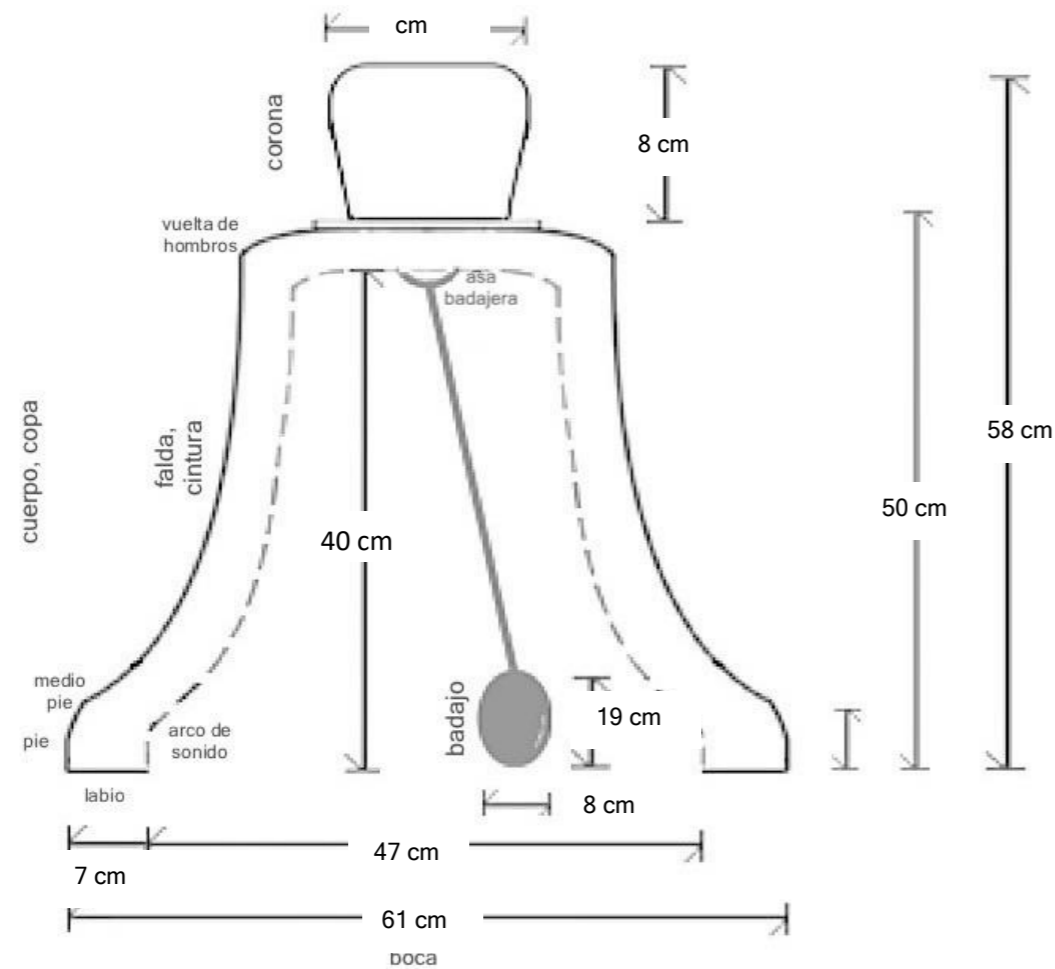

Yugo / contrapeso. Corrija y dibuje según sea el caso y/o añadir fotografía.

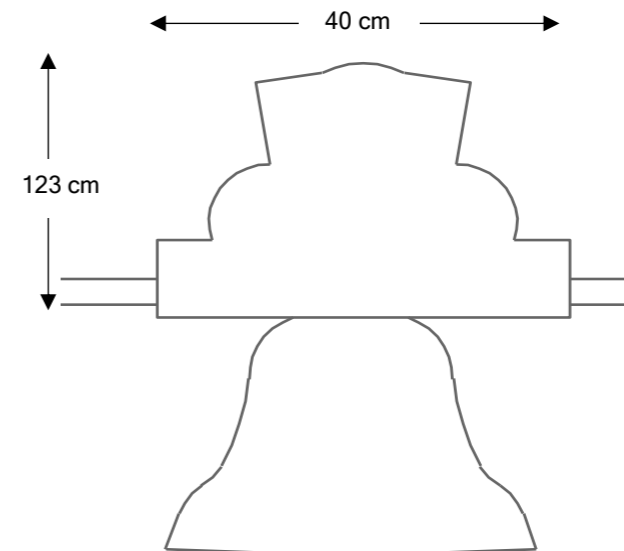

FICHA DE REGISTRO DE CAMPANAS

Seminario Permanente de Conservación de Campanas

ENTIDAD FEDERATIVA:	Ciudad de México	LOCALIDAD:	SAN PEDRO ATOCPAN, MILPA ALTA, CDMX	
INMUEBLE:	CAPILLA DE SAN MARTÍN CABALLERO	DIRECCIÓN:	CALLE INDEPENDENCIA #66, BO. NUCHTLA C.P. 12200, SAN PEDRO ATOCPAN.	
NOMBRE DE QUIEN LLENO EL FORMATO	DATOS DE CONTACTO:		NOMBRE CAMPANA:	
María Roxana Flores Ramírez, Karina Xochipilli Rossell Pedraza, Elizabeth Minian Romo		roxanafloresrmz@outlook.com		
NOMBRE DE QUIEN TÓMO LAS FOTOGRAFÍAS	DATOS DE CONTACTO:		FECHA DE REGISTRO:	NO. DE CAMPANA
Karina Xochipilli Rossell Pedraza		xochipilli.rosell@gmail.com		16 de octubre del 2023 Campana 1 Norte
REGISTRO EN EL CATALOGO NACIONAL DE MONUMENTOS HISTÓRICOS MUEBLES Y/O INMUEBLE		I-0014400112		¿DÓNDE SE ALMACENAN LAS FOTOGRAFÍAS?

Elemento	Material constitutivo	Técnica de factura			
Campana	Material: bronce	Fundición	SI <input checked="" type="checkbox"/> No <input type="checkbox"/>		
	Forma de identificación: color característico de la corrosión del bronce que es verde gris.	Porosidad visible	Vaciado extrínseco (chueco)	Faltantes de llenado (huevo)	
		Huellas de molde	Restos de molde o desmoldante	Soldaduras	
		Otros detalles:			
		Decoración	Lograda en el molde <input checked="" type="checkbox"/> Incisa/ esgrafiada <input type="checkbox"/>	Pintada <input type="checkbox"/>	
		Ubicación: las letras están vaciadas con el molde. "Dedicamos este recuerdo al s de las misericordias" / "Los devotos (...) Mayo 13-1934"	Ubicación:	Ubicación:	
		Otros detalles:			
Corona	Material: bronce	Porosidad visible	Vaciado extrínseco (chueco)	Faltantes de llenado (huevo)	
	Forma de identificación: color característico de la corrosión del bronce que es verde gris.	Huellas de molde	Restos de molde o desmoldante	Soldaduras	
		Otros detalles:			
Soporte	Anilla o asa badajera	Material	Argolla de hierro perforada	Técnica de factura: extrusión de acero	
		Forma de identificación	corrosión marrón, rojiza.	Decoraciones, inscripciones y representación iconográfica. Señalar ubicación y número de cordones, decoraciones e inscripciones	
	Badajo / martillo	Material	bronce		Técnica de factura: vaciado a la cera
		Forma de identificación	corrosión negra verde		resina.
Sujeción	Material	cadena de hierro	Técnica de factura: barrilla de acero		
		Forma de identificación	corrosión marrón rojiza	cortada, doblada y soldada.	
Soporte	Unión campana soporte	Material	flecha de hierro	Técnica de factura extrusión de metal de forma cuadrada y fue doblada según la forma que requiera la campana.	
	Yugo /contrapeso	Material	yugo o melena de madera con abarcones de hierro	Técnica de factura: cuatro piezas de embon, unidas por pernos.	
	Material extra contrapeso	Material	plomo	Técnica de factura: tres perforaciones redondas con rellenos de plomo, en la zona de la corona de la campana y en la unión del yugo con la corona también hay un bloque de plomo.	
		Forma de identificación			
Unión del soporte al inmueble	Material	chumacera de piedra	Técnica de factura: mortero y piedra		
	Forma de identificación	organoléptico			
Mecanismo del reloj (en su caso) o carrillón	Material		Técnica de factura		
	Forma de identificación				
Otros:					

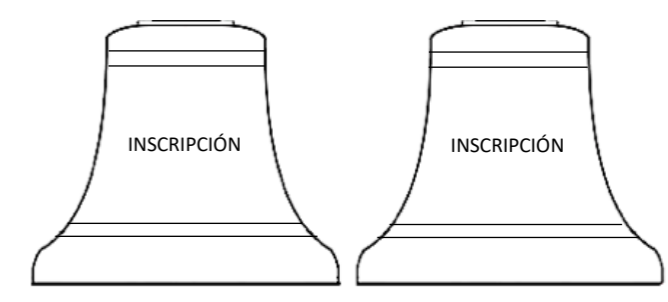

inscripciones: DEDICAMOS ESTE RECUERDO AL SEÑOR DE LAS MISERICORDIAS / "LOS DEVOCIONARIOS DE LOS 4 CASTILLEROS DEL AÑO SAN PEDRO ATOCPAN Mayo 13-1934"

¿Se hizo registro sonoro?	Equipo empleado:	Realizado por:	Desde dónde se registró	¿Dónde se almacena?

Observaciones y notas:

FICHA DE REGISTRO DE CAMPANAS

Seminario Permanente de Conservación de Campanas

ENTIDAD FEDERATIVA. Ciudad de México	LOCALIDAD SAN PEDRO ATOCPAN, MILPA ALTA, CDMX		
INMUEBLE: CAPILLA DE SAN MARTÍN CABALLERO	DIRECCIÓN CALLE INDEPENDENCIA #66, BO. NUCHTLA C.P. 12200, SAN PEDRO ATOCPAN.		
NOMBRE DE QUIEN LLENO EL FORMATO	DATOS DE CONTACTO:	NOMBRE CAMPANA:	
María Roxana Flores Ramírez, Karina Xochipilli Rossell Pedraza, Elizabeth Minian Romo	roxanafloresrmz@outlook.com		
NOMBRE DE QUIEN TÓMO LAS FOTOGRAFÍAS	DATOS DE CONTACTO:	FECHA DE REGISTRO:	NO. DE CAMPANA
Karina Xochipilli Rossell Pedraza	xochipilli.rosell@gmail.com	16 de octubre del 2023	Campana 1 Norte
REGISTRO EN EL CATALOGO NACIONAL DE MONUMENTOS HISTÓRICOS MUEBLES Y/O INMUEBLE	I-0014400112	¿DÓNDE SE ALMACENAN LAS FOTOGRAFÍAS?	

Decoraciones, inscripciones y representación iconográfica. Agregar esquemas o fotografías de las decoraciones en las campanas.



FICHA DE REGISTRO DE CAMPANAS

Seminario Permanente de Conservación de Campanas

ENTIDAD FEDERATIVA:	Ciudad de México	LOCALIDAD:	SAN PEDRO ATOCPAN, MILPA ALTA, CDMX
INMUEBLE:	CAPILLA DE SAN MARTÍN CABALLERO	DIRECCIÓN:	CALLE INDEPENDENCIA #66, BO. NUCHTLA C.P. 12200, SAN PEDRO ATOCPAN.
NOMBRE DE QUIEN LLENO EL FORMATO	DATOS DE CONTACTO:		NOMBRE CAMPANA:
María Roxana Flores Ramírez, Karina Xochipilli Rossell Pedraza, Elizabeth Minian Romo		roxanafloresrmz@outlook.com	
NOMBRE DE QUIEN TÓMO LAS FOTOGRAFÍAS	DATOS DE CONTACTO:		FECHA DE REGISTRO:
Karina Xochipilli Rossell Pedraza	xochipilli.rosell@gmail.com		16 de octubre del 2023
REGISTRO EN EL CATALOGO NACIONAL DE MONUMENTOS HISTÓRICOS MUEBLES Y/O INMUEBLE	I-0014400112		¿DÓNDE SE ALMACENAN LAS FOTOGRAFÍAS?

Escala de gravedad de la alteración: 0 sin daño, 1 daño leve, 2 daño medio, 3 daño severo

Alteración	Escala	Campana	Escala	Corona	Escala	Badajo	Escala	Soporte Yugo/contrapeso	Escala	Soporte Yugo/contrapeso	Identificación de alteraciones
Polvo y mugre	2	Generalizada	2				2				
Deyecciones	3	Deposición de deyecciones en todo el exterior de la campana.	3	Deposición de deyecciones en todo el exterior de la campana.			3	Deposición de deyecciones en todo el exterior de la campana.			
Manchas	2	Salpicaduras de manchas de pintura sobre cuerpo.	3	La corona presenta manchas			2	El yugo se pintó en varios momentos tuvo varias capas: amarillo, blanco y gris.			
Abrasión							1	Desgaste de la madera por intemperismo y falta de mantenimiento.			
Deformación											
Exfoliación											
Fisuras	1	Pequeñas fisuras en el cuerpo									
Grietas y fisuras	1										
Fragmentación y faltantes											
Ataque de insectos							1	Se observan perforaciones redondas en el yugo.			
Vandalismo e intervenciones inadecuadas											

Estado de conservación de la campana (enuncia el estado de conservación general de la campana): Está campana presenta un estado de conservación medio, el principal problema es el acceso de las palomas al campanario, ya que las campanas presentan una capa gruesa de excretas. Al yugo fue pintado con pintura acrílica como un tipo de mantenimiento.

FICHA DE REGISTRO DE CAMPANAS

Seminario Permanente de Conservación de Campanas

ENTIDAD FEDERATIVA.	Ciudad de México	LOCALIDAD	SAN PEDRO ATOCPAN, MILPA ALTA, CDMX	
INMUEBLE:	CAPILLA DE SAN MARTÍN CABALLERO	DIRECCIÓN	CALLE INDEPENDENCIA #66, BO. NUCHTLA C.P. 12200, SAN PEDRO ATOCPAN.	
NOMBRE DE QUIEN LLENO EL FORMATO	DATOS DE CONTACTO:		NOMBRE CAMPANA:	
María Roxana Flores Ramírez, Karina Xochipilli Rossell Pedraza, Elizabeth Minian Romo		roxanafloresrmz@outlook.com		
NOMBRE DE QUIEN TÓMO LAS FOTOGRAFÍAS	DATOS DE CONTACTO:		FECHA DE REGISTRO:	NO. DE CAMPANA
Karina Xochipilli Rossell Pedraza		xochipilli.rosell@gmail.com		16 de octubre del 2023
REGISTRO EN EL CATALOGO NACIONAL DE MONUMENTOS HISTÓRICOS MUEBLES Y/O INMUEBLE		I-0014400112		¿DÓNDE SE ALMACENAN LAS FOTOGRAFÍAS?
Campana 1 Norte				

Corrosión	Elemento	Escala	Color de la corrosión	Forma de corrosión (polvo, capa, picadura, etc.)	Cohesión de la corrosión	Posible p. de corrosión
Corrosión gris verde	Campana	1	Gris verde	Una capa delgada y homogénea	Compacta	Aleación de cobre, es un bronce que está formado por cobre y estaño
Corrosión gris verde	Corona	1	Gris verde	Una capa delgada y homogénea	Compacta	Aleación de cobre, es un bronce que está formado por cobre y estaño
Corrosión marrón- roja	Percutor	1	Marrón roja, con negros	Capa delgada, polvosa	Polvosa	Hierro dulce o acero suave.
Sin corrosión visible	Soporte yugo/ contrapeso Anclaje	1	Color gris metálico			Piezas de contrapeso de plomo incrustadas en el yugo.

Otras alteraciones:

Observaciones y notas:

Otras alteraciones (Cambios en la forma de caídas de agua, castigos, bloqueos, intervenciones anteriores o vandalismo, por ejemplo): La campana se le ha brindado mantenimientos inadecuados con pintura vinílica en el yugo.

Intervenciones anteriores:

Descripción:

Observaciones y notas:

Notas sobre historia de vida, uso, toques especiales, etc.:

Fecha de vaciado de intervención: Toma de información in situ el 16 de octubre, vaciado de la ficha el 9 de Diciembre del 2023.

FICHA DE REGISTRO DE CAMPANAS

Seminario Permanente de Conservación de Campanas

ENTIDAD FEDERATIVA:	Ciudad de México	LOCALIDAD	SAN PEDRO ATOCPAN, MILPA ALTA, CDMX	
INMUEBLE:	CAPILLA DE SAN MARTÍN CABALLERO	DIRECCIÓN	CALLE INDEPENDENCIA #66, BO. NUCHTLA C.P. 12200, SAN PEDRO ATOCPAN.	
NOMBRE DE QUIEN LLENO EL FORMATO	DATOS DE CONTACTO:		NOMBRE CAMPANA:	
María Roxana Flores Ramírez, Karina Xochipili Rossell Pedraza, Elizabeth Minian Romo		roxanafloresrmz@outlook.com		
NOMBRE DE QUIEN TOMÓ LAS FOTOGRAFÍAS	DATOS DE CONTACTO:		FECHA DE REGISTRO:	NO. DE CAMPANA
Yovani Mondragon			16 de octubre del 2023	Campana 2 Central
REGISTRO EN EL CATALOGO NACIONAL DE MONUMENTOS HISTÓRICOS MUEBLES Y/O INMUEBLE		I-0014400112		¿DÓNDE SE ALMACENAN LAS FOTOGRAFÍAS?

U B I C A C I Ó N	Ubicación en el inmueble	
	Torre campanario	Espadaña
	Campanil	Arco exterior
	Otro:	
	Anclaje al inmueble	
	Superior	Lateral en muros
	Otro:	

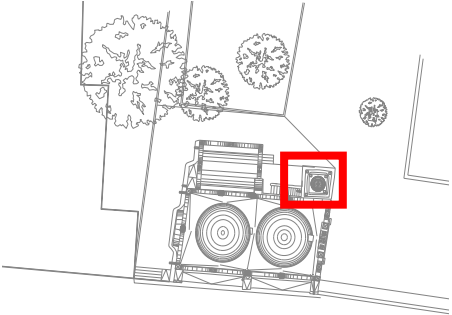
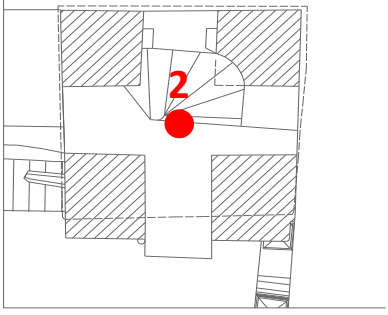
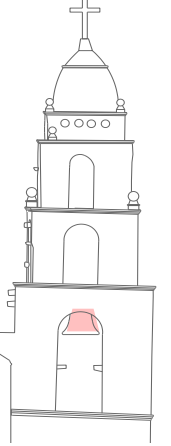
Croquis de ubicación (ubicación en planta general, detalle o algún alzado)		
		
PLANTA DE CONJUNTO	PLANTA PRIMER CUERPO	ALZADO ORIENTE TORRE CAMPANARIO

C A M P A N A	CAMPANA	
	Se encuentra en uso:	no
	Fecha(si aparece):	Junio 1 de 1924
	Campana fija	Esquila (volteo/giratoria)
	Reloj o carrilon	
	Dimensiones básicas campana	
	Alto (sin corona) :	70 cm
	Corona (si se puede medir):	19 cm
	Grosor del labio (medir en 3 puntos distintos)	14.5 cm
	Percutor	
	Sí	No
	Badajo	Martillo
	Dimensiones:	alto 22 cm diám. 12 cm
	Otro largo de cuerda con badajo	
	Soporte campana	
Yugo/Fijo	Volteo/contrapeso	
Dimensiones:		
Otro:		
Mecanismo de toque		
Manual	Mecánico	
Motorizado	Otro:	

FOTOGRAFÍAS (colocar fotografías del anverso y reverso)	
	

Observaciones:

FICHA DE REGISTRO DE CAMPANAS

Seminario Permanente de Conservación de Campanas

ENTIDAD FEDERATIVA. Ciudad de México	LOCALIDAD SAN PEDRO ATOCPAN, MILPA ALTA, CDMX		
INMUEBLE: CAPILLA DE SAN MARTÍN CABALLERO	DIRECCIÓN CALLE INDEPENDENCIA #66, BO. NUCHTLA C.P. 12200, SAN PEDRO ATOCPAN.		
NOMBRE DE QUIEN LLENO EL FORMATO	DATOS DE CONTACTO:	NOMBRE CAMPANA:	
María Roxana Flores Ramírez, Karina Xochipili Rossell Pedraza, Elizabeth Minian Romo	roxanafloresrmz@outlook.com		
NOMBRE DE QUIEN TÓMO LAS FOTOGRAFÍAS	DATOS DE CONTACTO:	FECHA DE REGISTRO:	NO. DE CAMPANA
Yovani Mondragon		16 de octubre del 2023	Campana 2 Central
REGISTRO EN EL CATALOGO NACIONAL DE MONUMENTOS HISTÓRICOS MUEBLES Y/O INMUEBLE	I-0014400112	¿DÓNDE SE ALMACENAN LAS FOTOGRAFÍAS?	

Rellene el esquema con las medidas correspondientes:

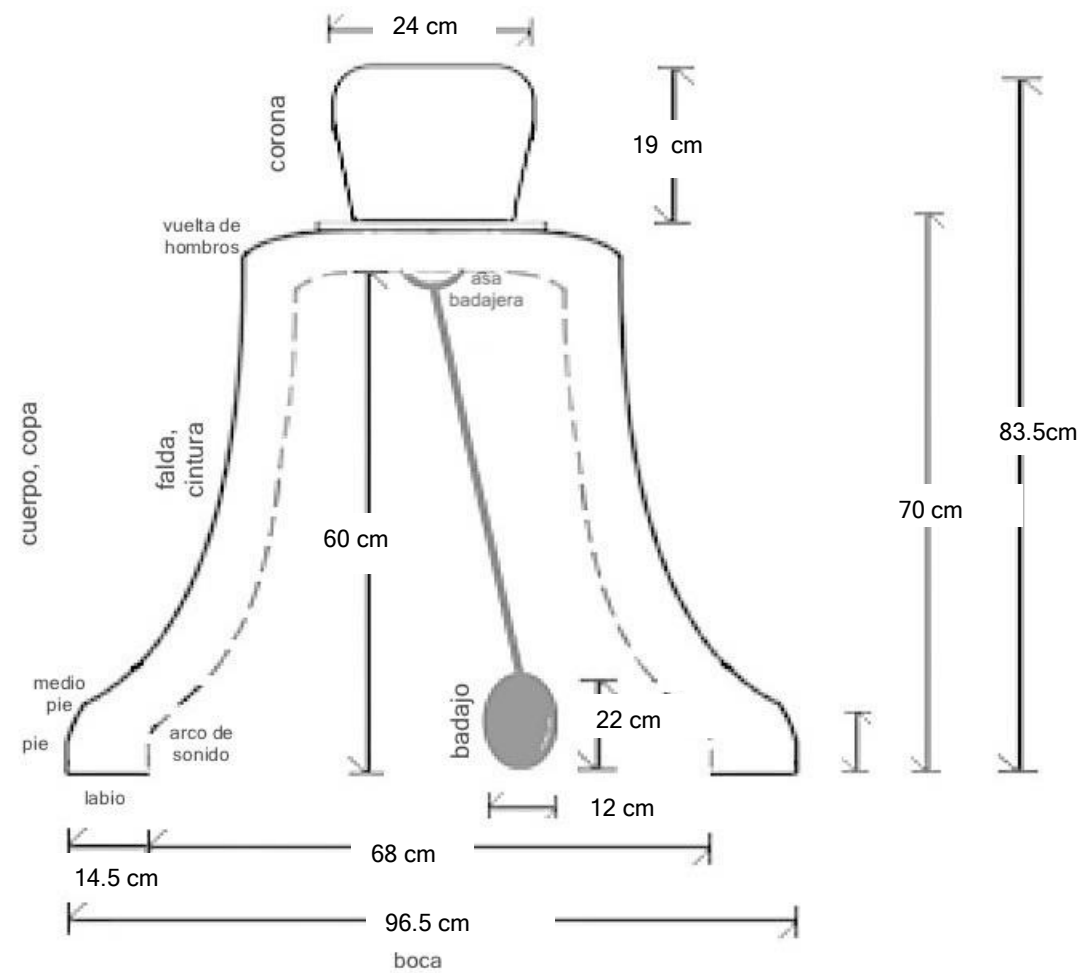

Tipo de corona. Dibuje el tipo de corona de la campana y/o añada fotografía.



Yugo / contrapeso. Corrija y dibuje según sea el caso y/o añada fotografía.



FICHA DE REGISTRO DE CAMPANAS

Seminario Permanente de Conservación de Campanas

ENTIDAD FEDERATIVA.	Ciudad de México	LOCALIDAD	SAN PEDRO ATOCPAN, MILPA ALTA, CDMX	
INMUEBLE:	CAPILLA DE SAN MARTÍN CABALLERO	DIRECCIÓN	CALLE INDEPENDENCIA #66, BO. NUCHTLA C.P. 12200, SAN PEDRO ATOCPAN.	
NOMBRE DE QUIEN LLENO EL FORMATO	DATOS DE CONTACTO:		NOMBRE CAMPANA:	
María Roxana Flores Ramírez, Karina Xochipili Rossell Pedraza, Elizabeth Minian Romo		roxanafloresrmz@outlook.com		
NOMBRE DE QUIEN TÓMO LAS FOTOGRAFÍAS	DATOS DE CONTACTO:		FECHA DE REGISTRO:	NO. DE CAMPANA
Yovani Mondragon				16 de octubre del 2023 Campana 2 Central
REGISTRO EN EL CATALOGO NACIONAL DE MONUMENTOS HISTÓRICOS MUEBLES Y/O INMUEBLE		I-0014400112		¿DÓNDE SE ALMACENAN LAS FOTOGRAFÍAS?

Elemento	Material constitutivo	Técnica de factura			
Campana	Material:	Fundición	SI <input checked="" type="checkbox"/> No <input type="checkbox"/>	Vaciado extrínseco (chueco)	Faltantes de llenado (hueco) <input checked="" type="checkbox"/> Soldaduras
	Forma de identificación:	Porosidad visible	Huellas de molde	Restos de molde o desmoldante	Otros detalles:
Corona	Material:	Decoración	Lograda en el molde <input checked="" type="checkbox"/> Incisa/ esgrafiada	Pintada	
	Forma de identificación:	Ubicación: motivos florales, ángeles y una cruz.	Ubicación:	Ubicación:	Otros detalles:

Soporte	Material	Forma de identificación	Técnica de factura	Decoraciones, inscripciones y representación iconográfica. Señalar ubicación y número de cordones, decoraciones e inscripciones
Soporte	Anilla o asa badajera	Material: asa de hierro/ acero	Técnica de factura: pieza extruida y doblada.	
	Badajo / martillo	Material: bronce	Técnica de factura: vaciado a la cera o por molde.	
Soporte	Sujeción	Material: cadena de hierro/ acero	Técnica de factura: barrilla de acero cortada, doblada y soldada.	
	Unión campana soporte	Material: cadena de hierro/ acero	Técnica de factura: barrilla de acero cortada, doblada y soldada.	
Soporte	Yugo /contrapeso	Material: no presenta	Técnica de factura	
	Material extra contrapeso	Material: no presenta	Técnica de factura	
Unión del soporte al inmueble	Material: viga IPR sobrepuesta en vanos	Técnica de factura: laminado en caliente		
	Forma de identificación: corrosión marrón rojiza			
Mecanismo del reloj (en su caso) o carrilón	Material:	Técnica de factura		
	Forma de identificación:			
Otros:				

¿Se hizo registro sonoro?	Equipo empleado:	Realizado por:	Desde dónde se registró	¿Dónde se almacena?
---------------------------	------------------	----------------	-------------------------	---------------------

Observaciones y notas:

FICHA DE REGISTRO DE CAMPANAS

Seminario Permanente de Conservación de Campanas

ENTIDAD FEDERATIVA:	Ciudad de México	LOCALIDAD	SAN PEDRO ATOCPAN, MILPA ALTA, CDMX	
INMUEBLE:	CAPILLA DE SAN MARTÍN CABALLERO	DIRECCIÓN	CALLE INDEPENDENCIA #66, BO. NUCHTLA C.P. 12200, SAN PEDRO ATOCPAN.	
NOMBRE DE QUIEN LLENO EL FORMATO	DATOS DE CONTACTO:		NOMBRE CAMPANA:	
María Roxana Flores Ramírez, Karina Xochipili Rossell Pedraza, Elizabeth Minian Romo	roxanafloresrmz@outlook.com			
NOMBRE DE QUIEN TÓMO LAS FOTOGRAFÍAS	DATOS DE CONTACTO:		FECHA DE REGISTRO:	NO. DE CAMPANA
Yovani Mondragon			16 de octubre del 2023	Campana 2 Central
REGISTRO EN EL CATALOGO NACIONAL DE MONUMENTOS HISTÓRICOS MUEBLES Y/O INMUEBLE	I-0014400112		¿DÓNDE SE ALMACENAN LAS FOTOGRAFÍAS?	

Decoraciones, inscripciones y representación iconográfica. Agregar esquemas o fotografías de las decoraciones en las campanas.



FICHA DE REGISTRO DE CAMPANAS

Seminario Permanente de Conservación de Campanas

ENTIDAD FEDERATIVA:	Ciudad de México	LOCALIDAD	SAN PEDRO ATOCPAN, MILPA ALTA, CDMX	
INMUEBLE:	CAPILLA DE SAN MARTÍN CABALLERO	DIRECCIÓN	CALLE INDEPENDENCIA #66, BO. NUCHTLA C.P. 12200, SAN PEDRO ATOCPAN.	
NOMBRE DE QUIEN LLENO EL FORMATO	DATOS DE CONTACTO:		NOMBRE CAMPANA:	
María Roxana Flores Ramírez, Karina Xochipili Rossell Pedraza, Elizabeth Minian Romo	roxanafloresrmz@outlook.com			
NOMBRE DE QUIEN TÓMO LAS FOTOGRAFÍAS	DATOS DE CONTACTO:		FECHA DE REGISTRO:	NO. DE CAMPANA
Yovani Mondragon			16 de octubre del 2023	Campana 2 Central
REGISTRO EN EL CATALOGO NACIONAL DE MONUMENTOS HISTÓRICOS MUEBLES Y/O INMUEBLE		I-0014400112		¿DÓNDE SE ALMACENAN LAS FOTOGRAFÍAS?

Escala de gravedad de la alteración: 0 sin daño, 1 daño leve, 2 daño medio, 3 daño severo

Alteración	Escala	Campana	Escala	Corona	Escala	Badajo	Escala	Soporte Yugo/contrapeso	Escala	Soporte Yugo/contrapeso	Identificación de alteraciones
Polvo y mugre	1	Generalizado	1	Generalizado							
Deyecciones	1	Generalizado pero en su mayor parte en la cabeza y el pie.	1	Generalizado							
Manchas	2	Heterogeneo en el cuerpo									
Abrasión											
Deformación											
Exfoliación											
Fisuras	1	Pequeñas fisuras al interior del arco de sonido.									
Grietas y fisuras											
Fragmentación											
Faltantes											
Vandalismo e intervenciones inadecuadas											

Estado de conservación de la campana (enuncia el estado de conservación general de la campana): estado de conservación estable, la campana presenta mucha suciedad y pintura acumulada en la superficie, la torre campanario estaba intestada de palomas por lo que se colocó mallas antipalomas.

FICHA DE REGISTRO DE CAMPANAS

Seminario Permanente de Conservación de Campanas

ENTIDAD FEDERATIVA:	Ciudad de México	LOCALIDAD	SAN PEDRO ATOCPAN, MILPA ALTA, CDMX		
INMUEBLE:	CAPILLA DE SAN MARTÍN CABALLERO		DIRECCIÓN	CALLE INDEPENDENCIA #66, BO. NUCHTLA C.P. 12200, SAN PEDRO ATOCPAN.	
NOMBRE DE QUIEN LLENO EL FORMATO	María Roxana Flores Ramírez, Karina Xochipili Rossell Pedraza, Elizabeth Minian Romo		DATOS DE CONTACTO:	roxanafloresrmz@outlook.com	
NOMBRE DE QUIEN TOMO LAS FOTOGRAFÍAS	Yovani Mondragon		DATOS DE CONTACTO:	FECHA DE REGISTRO:	NO. DE CAMPANA
				16 de octubre del 2023	Campana 2 Central
REGISTRO EN EL CATALOGO NACIONAL DE MONUMENTOS HISTÓRICOS MUEBLES Y/O INMUEBLE			I-0014400112		¿DÓNDE SE ALMACENAN LAS FOTOGRAFÍAS?

Corrosión	Elemento	Escala	Color de la corrosión	Forma de corrosión (polvo, capa, picadura, etc.)	Cohesión de la corrosión	Posible p. de corrosión
Corrosión gris verde	Campana	1	Gris verde	Una capa delgada y homogénea	Compacta	Aleación de cobre, es un bronce que está formado por cobre y estaño
Corrosión gris verde	Corona	1	Gris verde	Una capa delgada y homogénea	Compacta	Aleación de cobre, es un bronce que está formado por cobre y estaño
Corrosión marrón- roja	Percutor	1	Marrón roja, con negros	Capa delgada, polvosa	Polvosa	Hierro dulce o acero suave.
	Soporte yugo/ contrapeso					
	Anclaje					

Otras alteraciones:

Observaciones y notas:

Otras alteraciones (Cambios en la forma de caídas de agua, castigos, bloqueos, intervenciones anteriores o vandalismo, por ejemplo)

Intervenciones anteriores:

Descripción:

Observaciones y notas:

Notas sobre historia de vida, uso, toques especiales, etc.:

Fecha de vaciado de intervención:	Toma de información in situ el 16 de octubre, vaciado de la ficha el 9 de Diciembre del 2023.
-----------------------------------	---